

DOMETIC PROSAFE MD450

STANDARD CLASS ZIMMERSAFE



**HOHE
SICHERHEIT**

**EINFACHE
BEDIENUNG**

**15"
NOTEBOOK
GRÖSSE**

PROSAFE MD450 WIRTSCHAFTLICH UND ZUVERLÄSSIG

Der kompakte elektronische Zimmersafe ProSafe MD450 bietet viel Platz für Wertgegenstände und 15" Notebooks. Die Standard Class überzeugt durch ein hervorragendes Preis-Leistungs-Verhältnis bei bewährter Zuverlässigkeit und höchster Dometic Qualitätsstandards.

- Für Wertgegenstände und Notebook bis 15"
- LED-Innenbeleuchtung serienmäßig
- LED-Display
- Einfache und intuitive Bedienung
- Robuste Bauweise
- Notöffnung mit Masterkey und Mastercode
- Zuverlässigkeit und Qualität von Dometic
- Wahlweise Version mit Türanschlag links oder rechts
- Optional: Steckdose im Innenraum erhältlich
- Optional: Montagekit zur sicheren Befestigung im Möbel

SPEZIFIKATIONEN

ALLGEMEIN

SKU-Nummer

9106601376 (Rechtsanschlag)

9106601377 (Linksanschlag)

Modell MD450

Lieferumfang Safe, Befestigungsmaterial, Batterien

Gesamtinhalt 30,4 Liter

Farbe Anthrazit (NCS 8502)

AUSSTATTUNG

LED-Innenbeleuchtung

Notöffnung mit Mastercode oder mit mechanischem Masterkey möglich. (Masterkey nicht im Lieferumfang enthalten – optional erhältlich)

Stromversorgung Batteriebetrieb mit handelsüblichen Batterien (1,5V AA – im Lieferumfang enthalten)

Display LED-Display mit 4-stelligem Gästecode

Tastatur Gummiertes Tastenfeld

Schließsystem Motorbetriebener Zimmersafe mit automatischer Öffnung

Verriegelung Zwei 19-mm-Stahlbolzen

Stahlwandstärke Tür 5mm

Stahlwandstärke Gehäuse 2mm

ABMESSUNGEN

Außenabmessungen (HxBxT) 200x450x410 mm

Innenabmessungen (HxBxT) 196x446x348 mm

Nettogewicht 14,5 kg

OPTIONEN

Steckdose im Innenraum: 230V Steckdose mit zwei integrierten USB-Ports zum Aufladen von elektronischen Geräten gegen Aufpreis erhältlich

Montagekit: Zur sicheren Verankerung des Safes im Möbel (Konterschiene)

LOGISTIK

Abmessungen Packstücktiefe 450 mm

Abmessungen Packstückhöhe 220 mm

Abmessungen Packstückbreite 460 mm

Packstückgewicht 15,1 kg

DOMETIC PROSAFE MD450

STANDARD CLASS ZIMMERSAFE



Die Bedienung ist einfach & intuitiv und wird über das Piktogramm auf der Front erklärt:

Verriegeln: 4-stelliger PIN + CLOSE
Öffnen: 4-stelliger PIN



Serienmäßige LED-Innenbeleuchtung



Notöffnung mechanisch mittels Masterkey oder elektronisch mittels Mastercode

Hinweis: Der Masterkey ist nicht im Lieferumfang enthalten



Batteriebetrieb mit handelsüblichen 1,5V AA Batterien (im Lieferumfang enthalten)



Optional (gegen Aufpreis erhältlich):
230V Steckdose mit zwei integrierten USB-Ports zum Aufladen von elektronischen Geräten

DOMETIC PROSAFE MD450

STANDARD CLASS ZIMMERSAFE

TECHNISCHE ZEICHNUNGEN

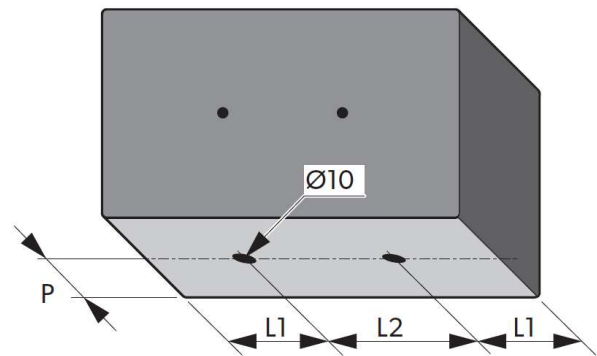
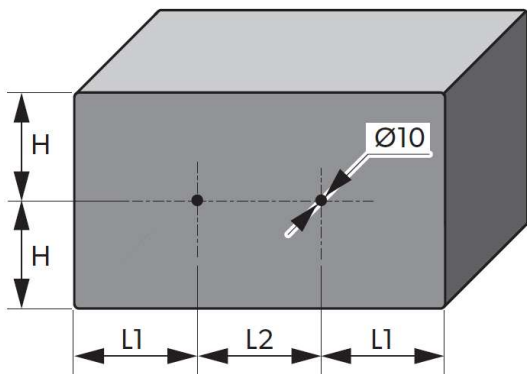
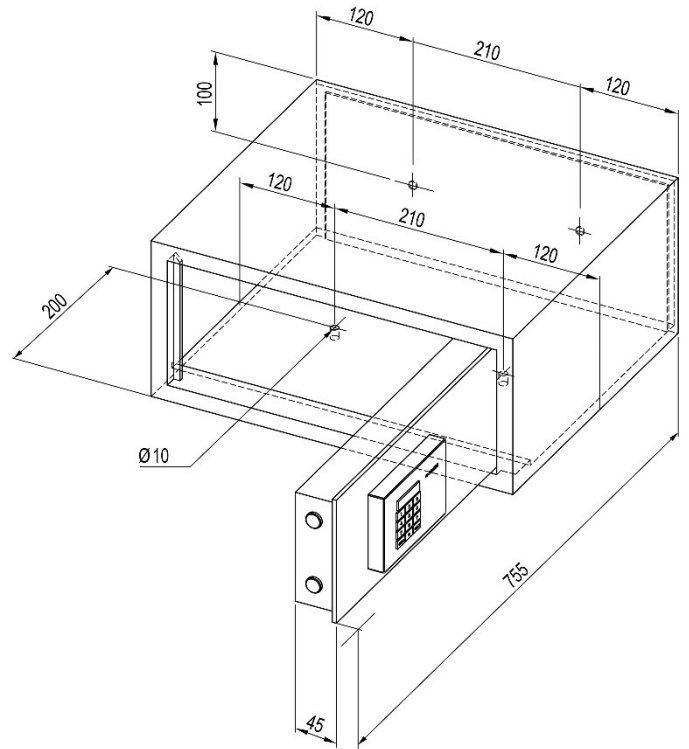
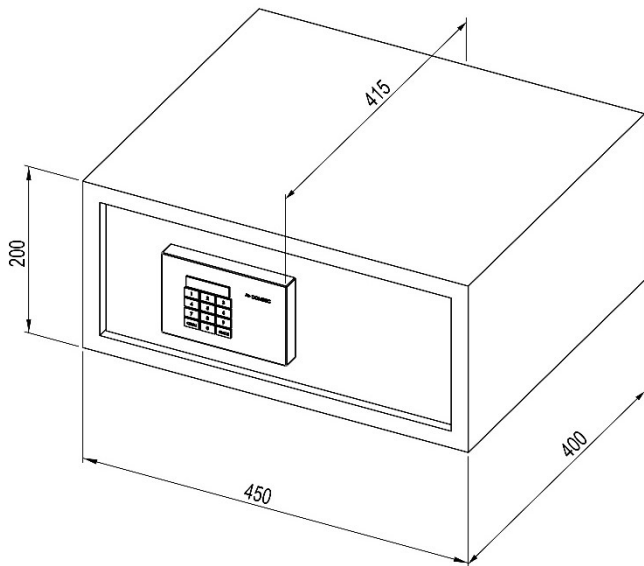

Model	MD450	MD390	MD310
L1	120 mm	90 mm	50 mm
L2	210 mm	210 mm	210 mm
P	200 mm	235 mm	120 mm